

Zur Überwindung der  
architektonischen Hindernisse  
To overcome architectural barriers  
Las barreras arquitectónicas  
son sobrepasadas  
Défaites les barrières architecturales



**TGR**

dal 1978



Scoiattolo 2000

PATENTIERT

TECHNOLOGIE, DIE HILFT • USEFUL TECHNOLOGY • TECHNOLOGÍA ÚTIL • TECHNOLOGIE QUI AIDE



# Scoiattolo 2000



Der Scoiattolo, ein beweglicher Treppensteiger mit integriertem Sitz, wurde entwickelt, um Gehbehinderten eine einfache und schnelle Bewältigung architektonischer Barrieren zu ermöglichen. Mit einem einzigartigen Antriebssystem ausgestattet, erfordert er keine feste Wandmontage und benötigt nur eine Hilfsperson, die das Gerät im Gleichgewicht hält und über die Auf- und Abwärtstaste die Laufbefehle erteilt.

Der Treppensteiger ist komfortabel und zeichnet sich durch seine wendige und sichere Benutzung aus.

Das Antriebssystem besteht aus einer doppelten im Dreieck angeordneten Rädergruppe, dank derer jede Treppenart überwunden werden kann, egal ob gerade, gewandelt oder mit trapezförmigen Stufen\*.

Der Sitz ist ausgestattet mit zwei hochklappbaren Armlehnen und einer einstellbaren Kopf- und Fußstütze, welche die korrekte Körperhaltung des Patienten gewährleisten.

Auf Wunsch ist auch das Modell mit getrennten Fußstützen erhältlich.

- **Kostenlose Überprüfung der Einsatzumgebung und Bedienungseinweisung am Wohnort des Kunden.**
- **Technischer Kundendienst bei von T.G.R. autorisierten Servicecentern in Ihrer Nähe.**
- **Die Anweisungen, Warnhinweise und Vorschriften in der Bedienungsanleitung müssen genauestens befolgt werden.**

\* mit Rücksicht auf die Rangierradien und auf die zulässigen Abmessungen.

## HILFSMITTEL NR. 18.65.01.1017

The stairclimber Scoiattolo is a comfortable electric wheelchair designed to allow ambulatory disabled people to easily and quickly overcome architectural barriers. Thanks to its unique drive system, no fixed wall structures are required. The only compulsory term is the presence of an attendant properly trained by T.G.R. to operate the machine.

Very comfortable for the patient, it is extremely easy to use for any attendant who has only to hold the machine and press the proper up/down button. Thanks to the triangle moving structure, it allows you to overcome all type of stairs, such as straight stairs, winding stairs, spiral stairs or stairs with trapezoidal steps\*.

Easy to use, versatile and reliable it will become your ideal partner in the overcoming of all architectural barriers.

The seat is equipped with foldable armrest, headrest, and adjustable footrest which always grant the patient a correct body posture.

Model with separate and foldable footrest available on request.

- **Free no obligation building assessments, and free training how to operate; training is performed directly at user's home.**
- **After-sale service by T.G.R. authorised centres all over the country.**
- **Please carefully follow all prescriptions, warnings and instructions given in the operation and maintenance handbook provided with the machine.**

\* within the limits of manoeuvring spaces and steps dimensions specifically given.

La silla subescaleras móvil con ruedas Scoiattolo ha sido realizada para permitir a las personas con dificultades motorias sobrepasar las barreras arquitectónicas de manera simple. Caracterizado por un sistema de movimentación del asiento único en su género no necesita alguna aplicación fija a pared y requiere solo un acompañante que mantenga en equilibrio la silla e imparta los mandos de subida y bajada a través de los pulsadores adecuados.

Confortable, se marca también para la exclusiva practicidad y seguridad de uso. Gracias al sistema de movimentación realizado a través de un doble grupo de ruedas en forma de triángulo, es posible sobrepasar cualquier tipo de escalera, que sea de tramo recto, de caracol o con escalones trapezoidales\*.

El asiento está equipado con dobles apoyabrazos abatibles, apoyacabeza y reposapiés regulables que garantizan la correcta postura del transportado.

A petición se suministra también el modelo con reposapiés separados.

- **Demostración en casa del cliente, y adiestramiento para su uso, gratuitamente.**
- **Servicio técnico post-venta efectuado por los centros de servicio autorizados por T.G.R. en el territorio.**
- **Seguir con cuidado las prescripciones, las instrucciones y las advertencias en el manual de uso y mantenimiento.**

\* con respeto a los espacios de maniobra y a las dimensiones del los peldaños permitidos.

Scoiattolo, fauteuil monte-escalier mobile avec roues, a été réalisé pour permettre aux personnes souffrant de handicaps moteurs de franchir les barrières architecturales de manière à la fois simple et rapide. Il est caractérisé par un système de déplacement unique en son genre, il ne nécessite aucune installation murale et il suffit simplement l'aide d'un accompagnateur connaissant le principe de fonctionnement pour maintenir le monte-escalier en position d'équilibre et pour actionner les commandes de montée et de descente des escaliers en utilisant les boutons spéciaux.

Confortable, il se distingue aussi pour l'extrême utilité pratique et la sécurité d'utilise. Grâce au système de déplacement réalisé à travers un double grappe des roues à la forme d'un triangle, il est possible de franchir tout type d'escalier: à rampe droite, en colimaçon et aussi avec marches de forme trapézoïdale\*.

Utiliser ce monte-escalier est très facile, il est fiable et flexible, il deviendra votre allié en franchissement de n'importe quelle barrière architecturale.

Le siège est doté de doubles accoudoirs relevables, d'un appui-tête et d'un repose-pieds réglables garantissant la bonne position de la personne transportée.

Sur demande il est aussi disponible la variante avec repose-pieds distincts.

- **Visite de démonstration et d'instruction pour l'utilisation effectuée gratuitement au domicile du client.**
- **Service d'assistance technique après-vente auprès des centres T.G.R. agréés présents sur le territoire.**
- **Suivre attentivement et scrupuleusement les indications, les instructions et les avertissement du manuel d'utilisation et de maintenance.**

\* en respectant les espaces de manoeuvre et les dimensions des marches admis.

 **SCOIATTOLO 2000/L (Breit - Artikelnummer G5000000) - 2000/S (Schmal - Artikelnummer G6000000)**

Beweglicher Treppensteiger mit bequemem Sitz, der mithilfe einer Begleitperson die Überwindung von architektonischen Barrieren ermöglicht. Die beiden kleinen vorderen schwenkbaren Räder erlauben die Benutzung auf der Ebene wie bei einem normalen Schieberollstuhl.

Für noch größeren Komfort ist der Sciattolo 2000 in zwei Sitzbreiten lieferbar: 2000/L (Breit), 2000/S (Schmal).

 **SCOIATTOLO 2000/L (Large - Code G1000000) - 2000/S (Narrow - Code G2000000)**

Mobile stairclimber with wheels designed to offer a comfortable rest during the overcoming of architectural barriers in presence of an attendant. The two front pivoting wheels allow you to operate the stairway climber on flat surfaces like an ordinary push wheelchair.

In order to make it more versatile, the Sciattolo 2000 is available in two versions which differ from each other for the different size of the seat: 2000/L (Large) and 2000/S (Narrow).

 **SCOIATTOLO 2000/L (Ancho - Cód. G1000000) - 2000/S (Estrecho - Cód. G2000000)**

Subescaleras móvil con ruedas, ideado para ofrecer un asiento confortable y permitir la superación de barreras arquitectónicas con la ayuda de un acompañante. La dos pequeñas ruedas pivotantes delanteras permiten su uso en plano como una normal silla a empuje. Para renderlo más versátil ha sido realizado en dos versiones que se diferencian para las dimensiones del asiento: 2000/L (Ancho), 2000/S (Estrecho).

 **SCOIATTOLO 2000/L (Large - Cod. G1000000) - 2000/S (Étroit - Cod. G2000000)**

Le monte-escalier mobile avec roues, a été inventé pour pouvoir offrir un siège confortable et pour consentir le franchissement des barrières architecturales avec l'aide d'un accompagnateur. Les deux petites roues pivotantes qui sont antérieurement, en permettent aussi l'utilise sur une surface plate comme une normale chaise roulante poussée. Pour lui rendre plus flexible, le Sciattolo 2000 est réalisé en deux variantes qui se différencient en dimensions du siège: 2000/L (Large), 2000/S (Étroit).

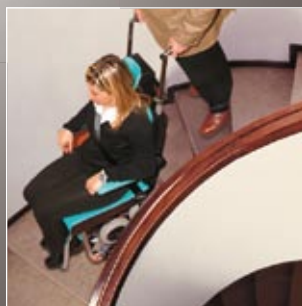

- Lieferbar auch mit geteilter Fußstütze
- Model available with separate footrest
- Es disponible también el modelo con reposapiés separados
- Disponible variante avec repose-pieds distincts

 **SCOIATTOLO 2000/EL (Breit - Artikelnummer G7000000) - 2000/ES (Schmal - Artikelnummer G8000000)**

Dieses Modell wurde entwickelt, um eine größere Autonomie des Patienten in der Ebene zu gewährleisten. Es ist mit einem lenkbaren Antriebsrad ausgestattet, das vom Passagier über einen Joystick gesteuert wird und auf diese Weise die unabhängige Bewegung auf der Ebene und im Innenbereich ermöglicht. Auch dieses Modell ist in zwei Breiten erhältlich.

 **SCOIATTOLO 2000/EL (Large - Code G3000000) - 2000/ES (Narrow - Code G4000000)**

Designed to make the user independent when moving on flat surfaces, it is equipped with a front steering wheel - governed by a user friendly Joystick - which allows you to move free in indoor spaces.

Also this model is available in two different versions which differ from each other for both different size of the seat and overall dimensions on stairs: 2000/EL (Large) - 2000/ES (Narrow)

 **SCOIATTOLO 2000/EL (Ancho - Cód. G3000000) - 2000/ES (Estrecho - Cód. G4000000)**

Ideado para dar al transportado autonomía en los desplazamientos en plano.

Equipado con una rueda motriz de tracción eléctrica, que activada a través de un práctico joystick permite moverse autónomamente en plano y en ambientes interiores. También este modelo ha sido realizado en dos versiones que se diferencian para las dimensiones del asiento y para el volumen sobre la escalera.

 **SCOIATTOLO 2000/EL (Large - Cod. G3000000) - 2000/ES (Étroit - Cod. G4000000)**

Il a été réalisé pour rendre la personne transportée autonome dans les déplacements sur des surfaces plates. Il est doué d'une roue motrice directrice à traction électrique qui, actionnée avec un pratique manche à balai, consent de se mouvoir en autonomie sur surfaces plates et en pièces intérieures. Aussi ce modèle a été réalisé en deux variantes qui se différencient en dimensions du siège et en dimensions de encombrement sur escalier.

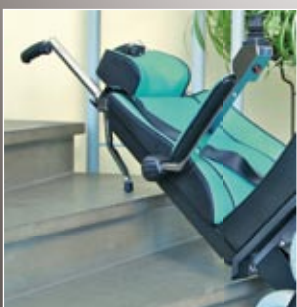





- Lieferbar auch mit geteilter Fußstütze
- Model available with separate footrest
- Es disponible también el modelo con reposapiés separados
- Disponible variante avec repose-pieds distincts

# Scoiattolo 2000

ZUBEHÖR - ACCESSORIES - ACCESORIOS - ACCESSOIRES





Cod. NX008 (Dx) - NX009 (Sx)



-  Achselstütze. Sie lässt sich in verschiedenen Positionen fixieren und erleichtert eine aufrechte Haltung des Oberkörpers.
-  Axillary Support. Adjustable in different positions, it helps to maintain the correct trunk posture.
-  Soporte axilar. Orientable en distintas direcciones ayuda a mantener el busto erecto.
-  Support axillaire. Il est orientable en positions distinctes, il aide le maintien du buste en position droite.





Cod. NG001 (Dx) - NG002 (Sx)



-  Seitliche Beinstütze. Hält die Beine des Patienten innerhalb des Sitzbereichs.
-  Lateral Leg support. It helps the transported person to maintain the legs within the chairs outline.
-  Apoyo lateral piernas. Permite al transportado mantener las piernas dentro del perfil de la silla.
-  Appui latéral jambes. Il permet à la personne transportée de maintenir les jambes à l'intérieur du profil du fauteuil.





Cod. NG003



-  Seitenteile mit 5 cm Polsterung, abnehmbar. Für Patienten, die einen zusätzlichen Seitenhalt benötigen.
-  Padded 5 cm. lateral sides. Removable, they are helpful for all people in need to have a smaller seat.
-  Flanco lateral con cojín de 5 cm. Desmontables, para quien necesita un asiento más contenido.
-  Côtés latéraux avec un coussin de 5 cm. Amovibles, ils sont utiles à qui nécessite d'un siège plus contenu.

Cod. ZG005\*



-  Gepolsterter, einstellbarer Beinspreizer.
-  Retractor. Padded and adjustable.
-  Dilatador relleno ajustable.
-  Écarteur rembourré réglable.

\* Zusatz  
 \* Supplement  
 \* Suplemento  
 \* Supplément

# Scoiattolo 2000

ABMESSUNGEN / DIMENSIONS / DIMENSIONES / DIMENSIONS

## SCOIATTOLO 2000

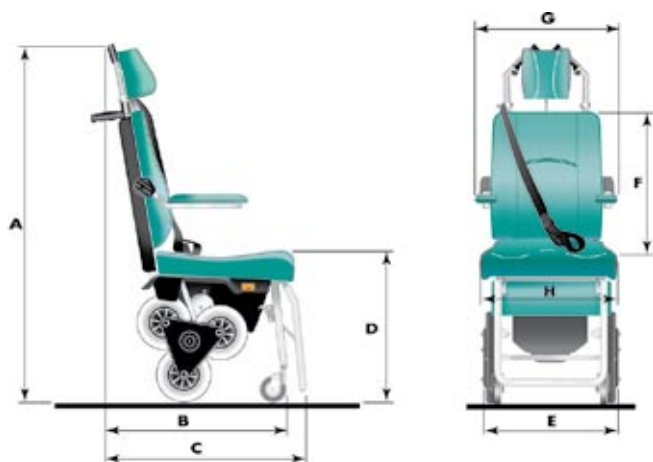

	2000/S (Schmal) 2000/S (Narrow) 2000/S (Estrecho) 2000/S (Étroit)	2000/L (Breit) 2000/L (Large) 2000/L (Ancho) 2000/L (Large)
A	120	120
B	62	62
C	80	80
D	56	56
E	42,5	42,5
F	53	53
G	49	54
H	40	44
 Kg	60	60

## SCOIATTOLO 2000/E

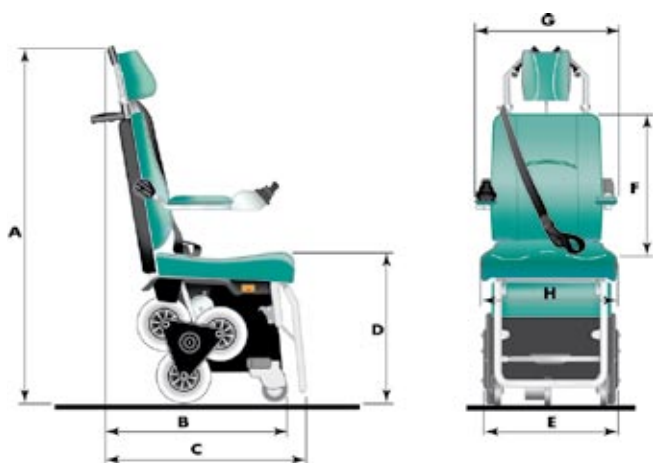

	2000/ES (Schmal) 2000/ES (Narrow) 2000/ES (Estrecho) 2000/ES (Étroit)	2000/EL (Breit) 2000/EL (Large) 2000/EL (Ancho) 2000/EL (Large)
A	120	120
B	62	62
C	80	80
D	56	56
E	42,5	56
F	53	53
G	49	54
H	40	44
 Kg	65	68

MINDESTAKTIONSRADIEN ZUM RANGIEREN - MIN. MANOEUVRING SPACE - ESPACIOS MÍNIMOS DE MANIOBRA - ESPACE MINIMUM DE MANOEUVRE

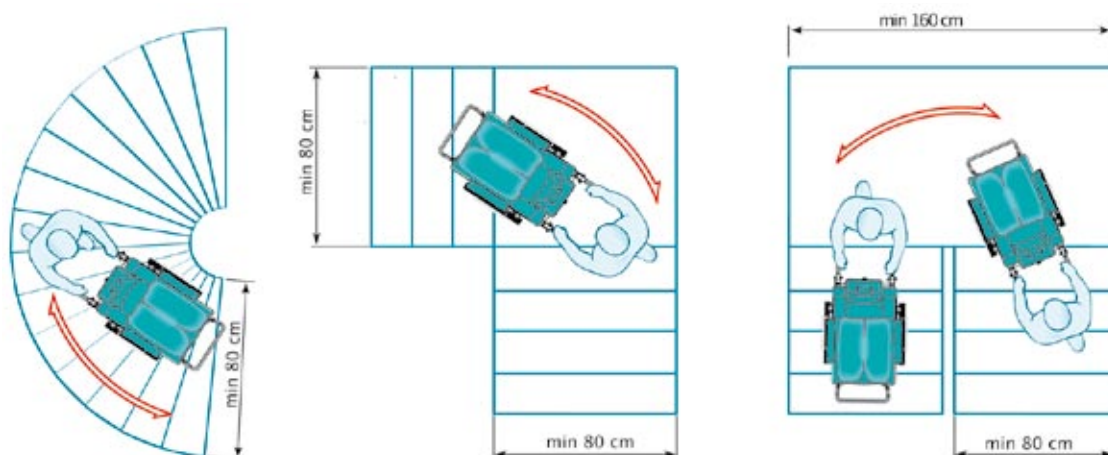

## TECHNISCHE EIGENSCHAFTEN

- Maximale Tragfähigkeit: **120 Kg**
- Elektronisches Laufkontrollsystem mit automatischer Geschwindigkeitsregulierung **in beiden Fahrtrichtungen**
- Aufstiegsgeschwindigkeit pro Stufe: **3 Sekunden**
- Wiederaufladbare, wartungsfreie, bleigesiegelte **12V 24Ah Batterie**
- **12V 150W** Motor
- Reichweite (Aufwärts): **72 Stockwerke** mit maximalem Transportgewicht
- Anzeige des Batterieladezustands während des Laufes
- **Eingebautes elektronisches Batterieladegerät**
- Zweifarbige LED zur Anzeige der erreichten Batterieladung während des Ladevorgangs
- Elektromagnetische Negativbremse, die sich automatisch betätigt und auf das Antriebsdreieck wirkt
- Bremse mit automatischer Betätigung, die auf die Räder jedes Dreiecks wirkt
- **Sicherheitseinrichtung**, die bei einem Funktionsfehler auf das Antriebssystem wirkt, indem sie die Bewegung des Gerätes blockiert
- Kippständer, durch den das Gerät im Notfall stabil und sicher auf der Treppe positioniert werden kann
- Höhenverstellbare Führungsriffe
- Elektrische Laufsteuerungen auf den Führungsriffen
- **Not-Aus-Taste**
- Automatische Abschaltung nach einer längeren Nichtbenutzung
- Mindesttiefe der Treppenstufe: **12 cm**
- Stufenhöhe: **4-20 cm**
- Auf Anfrage Version zur Überwindung von Stufen bis zu **24 cm**.
- **Schlüsselschalter zum Ein- und Ausschalten**
- Mindestaktionsradius auf einem L-förmigen Podest: **80x80 cm**.
- Mindestaktionsradius auf einem U-förmigen Podest: **80x160 cm**.
- Mindestbreite der Treppe: **65 cm**.
- Maximale überwindbare Neigung auf geraden Treppen **40°**, d.h. **84%** Steigung
- Mindestradius einer Wendeltreppe **130 cm**.
- Maximale überwindbare Neigung der inneren nutzbaren Fläche auf gewendelten Treppen **40°**, d.h. **84%** Steigung
- Zur Überwindung von Wendeltreppen mit einem kleineren Radius und/oder mit einer inneren Steigung, welche die oben genannten Werte überschreitet, ist der Einsatz von zwei Begleitern erforderlich
- Während des Betriebs auf der Treppe darf der Begleiter das Gerät nicht loslassen, mit Ausnahme von Notfällen
- Rutschfeste und nicht fleckende Räder
- Sitz mit anatomischer Polsterung in unterschiedlicher Dichte, mit schmutzabweisendem, schwerentflammbarem Überzug
- Sicherheitsgurt
- **Garantiezeit: 24 Monate**

### ZUSÄTZLICH FÜR DAS MODELL 2000/E

- Laufsteuerung auf der Armlehne
- Zwei Laufgeschwindigkeiten
- Joystick für eine allmähliche Geschwindigkeitsregulierung
- Anzeiger des Batterieladezustandes auf der Armlehne
- Not-Aus-Taste auf der Armlehne

Alle Angaben ohne Gewähr. T.G.R. behält sich das Recht auf Veränderung vor.



## TECHNICAL FEATURES

- Maximum load capacity: **120Kg**
- Electronic system to control climber's operation and automatically governs the speed keeping it constant **both up- and downstairs**
- Climb up speed: **3 sec/step**
- **12V 24Ah** dry battery: sealed, rechargeable, without maintenance
- **12V 150W** Motor
- Climb-up autonomy: **72 floors**, with maximum capacity
- Led indicating battery charge status
- **Built-in battery charger**
- Two-colour Led indicating the recharge status of the battery
- Negative electromagnetic brake which is activated automatically. It directly operates on the drive system triangular structure;
- Automatically activated brake which operates on the wheels of each cluster
- **Safety device** which operates on the traction system in case of failure and stops it automatically
- Supporting stand that under emergency condition allows you to make the device rest on stairs safely and in a stable equilibrium
- Adjustable-height driving handles
- Electric controls on driving handles
- **Emergency button**
- Automatic switch off for prolonged standstill
- Step minimum depth: **12 cm.**
- Step height comprised between **4 and 20 cm.**
- An additional version for the overcoming of steps up to **24 cm** is available on request
- **Model with additional On-Off key, available on request**
- Minimum operating space on L-shaped landing: **80x80 cm.**
- Minimum operating space on U-shaped landing: **80x160 cm.**
- Stair minimum width: **65 cm.**
- Maximum overcoming slope on straight stairs: **40°** equal to an incline of **84%**
- Minimum spiral stairs radius: **130 cm.**
- Maximum overcoming slope referred to the inner rut of the stairway: **40°** equal to an incline of **84%**
- In order to overcome spiral stairs with smaller radius and/or higher inclines, two attendants are required
- When operating on stairs the attendant is not allowed to leave the stairclimber alone, unless under emergency conditions
- Non-skid and non-stainable wheels
- Anatomic, at graduate density, padded seat with fire retardant and stain resistant coating
- Safety belt
- **Warranty: 24 months**

### IN ADDITION FOR THE MOD. 2000/E, ONLY

- Driving controls on the armrest
- Double operation speed
- Joystick for speed graduation
- Battery charge indicator placed on the armrest
- Emergency button placed on the armrest

The data are indicative and not binding. T.G.R. reserves the right to change them at any time.

## CARACTERÍSTICAS TÉCNICAS

-  Peso máximo transportable: **120 Kg**
- Sistema electrónico que gestiona la fase de marcha regulando automáticamente la velocidad **en ambos sentidos de marcha**
- Velocidad de subida por peldaño: **3 seg**
- Batería recargable, sin mantenimiento, sellada al plomo, **12V 24Ah**
- Motor **12V 150W**
- Autonomía en subida: **72 pisos** con carga máxima
- Indicador del estado de carga de la batería durante la marcha
- **Cargador de batería electrónico incorporado**
- Led bicolor que indica el alcance del estado de carga de la batería durante la fase de recarga
- Freno electromagnético negativo que se activa automáticamente sobre el triángulo de movimentación
- Freno a inserción automática que actúa sobre las ruedas de cada grupo
- **Dispositivo de seguridad** que en caso de anomalía interviene sobre el sistema de transmisión bloqueando la movimentación de la silla
- Caballete de apoyo que permite posicionar la silla sobre la escalera en total estabilidad en caso de emergencia
- Manillares de guía ajustables en altura
- Mandos eléctricos puestos sobre el manillar de guía
- **Pulsador de emergencia**
- Pulsadores para encender y apagar la silla
- Apagamiento automático si no se utiliza durante un tiempo continuado
- Profundidad mínima del peldaño: **12 cm.**
- Altura del peldaño comprendida entre **4-20 cm.**
- A petición versión para superar peldaños hasta una altura de **24 cm.**
- **Posibilidad de pedir el subeescaleras con interruptor de llaver para encenderlo/apagarlo**
- Espacio mínimo de maniobra sobre un descansillo en forma de L: **80x80 cm.**
- Espacio mínimo de maniobra sobre un descansillo en forma de U: **80x160 cm.**
- Ancho mínimo de la escalera: **65 cm.**
- Inclinación máxima superable sobre escalera de tramo recto: **40°** que corrisponde a una pendiente del **84%**
- Rayo mínimo de la escalera de caracol: **130 cm.**
- Inclinación máxima de la superficie útil interna de la escalera de caracol: **40°** que corrisponde a una pendiente del **84%**
- Para superar escaleras de caracol con un rayo inferior y/o con una pendiente interna superior a la indicada arriba se necessita la presencia de dos acompañantes
- Durante el uso sobre escalera el acompañante nunca puede dejar los mangos de guía, a excepción de los casos de emergencia
- Ruedas en goma antideslizante que no deja marcas
- Asiento con relleno de diseño anatómico y diferente densidad con revestimiento ignífugo y anti-manchas
- Cinturón de seguridad
- **Garantía: 24 meses**

### ADICIONAL PARA EL MODELO 2000/E

- Mando de marcha sobre el reposabrazos
- Doble velocidad de marcha
- Joystick que permite graduar la velocidad
- Indicador del estado de carga de la batería puesto sobre el reposabrazos
- Pulsador de emergencia puesto sobre el reposabrazos

Los datos son indicativos y no vinculantes. T.G.R. se reserva el derecho de aportar eventuales modificaciones.

## CARACTÉRISTIQUES TECHNIQUES

- Poids maximum transportable: **120 Kg**
- Système électronique de contrôle de phases de marche assurant une vitesse constante en **les deux directions de marche**
- Vitesse de franchissement d'une marche dans le sens de la montée: **3 sec**
- Batterie rechargeable **12V 24 Ah**, sigillée au plomb, sans besoin d'entretien
- Moteur **12V 150 W**
- Autonomie de montée: **72 étages** avec le maximum poids transportable
- Voyant indicateur de l'état de charge de la batterie durant la marche
- **Charge-batterie électronique incorporé**
- Voyant bicouleur indiquant la pleine charge de la batterie durant la phase de recharge
- Frein électromagnétique négatif à enclenchement automatique, agissant sur le triangle d'actionnement
- Frein à enclenchement automatique agissant sur les roues de chaque groupe
- **Blocage de sécurité** intervenant, in cas de anomalie, sur le système de transmission en bloquant le mouvement du monte-escalier
- Chevalet d'appui qui permet, en cas d'urgence, de positionner le monte-escalier en stabilité absolue sur l'escalier
- Poignées de guidage à hauteur réglable
- Commandes électriques de marche positionnées sur les poignées de guidage
- **Bouton d'urgence**
- Boutons pour allumer et pour arrêter le moyen
- Coupure automatique en cas d'inutilisation prolongée
- Profondeur minimum de la marche: **12 cm**
- Hauteur de marche comprise entre **4 et 20 cm**
- Sur demande variant pour le franchissement des marches hauts jusqu'à **24 cm**
- **Sur demande on peut avoir le monte-escalier avec interrupteur à clé pour allumage et coupure**
- Espace minimum de manoeuvre sur palier en forme de L: **80x80 cm**
- Espace minimum de manoeuvre sur palier en forme de U: **80x160 cm**
- Largeur minimum de l'escalier **65 cm**
- Inclinaison maximum franchissable sur escalier à rampe droite: **40°** équivalent à **84%** de déclivité
- Rayon minimum sur escalier en colimaçon: **130 cm**
- Inclinaison maximum de la chaussée intérieure utilisable sur escalier en colimaçon: **40°** équivalent à **84%** de déclivité
- Pour le franchissement des escalier en colimaçon avec un rayon inférieur et/or avec déclivité intérieure supérieure à ces surindiqués, est nécessaire la présence d'un deuxième accompagnateur
- Pendant l'utilise sur escalier, l'accompagnateur ne doit pas lâcher le monte-escalier, sauf en cas d'urgence
- Roues antiglisse et intachables
- Fauteuil à rembourrage anatomique de différentes densités, avec revêtement anti-taches et ignifuge
- Ceinture de sécurité
- **Garantie: 24 mois**

### DE PLUS POUR LE MODÈLE 2000/E

- Commande de marche positionnée sur l'appui-bras
- Double vitesse de mouvement
- Manche à balai qui consent de graduer la vitesse
- Indicateur de l'état de charge de la batterie positionné sur l'appui-bras
- Bouton d'arrêt d'urgence positionné sur l'appui-bras

Les données contenues dans ce catalogue sont à titre indicatif et ne nous engagent pas. T.G.R. se réserve le droit d'y apporter des modifications éventuelles.

**T.G.R. S.r.l.**

Via Lombardia, 12 - **C.P. 7**  
40064 Ozzano Emilia (BO) - ITALIA  
Tel. (+39) 051 6523511  
Fax. (+39) 051 798238  
<http://www.tgr.it> - E-mail: [tgr@tgr.it](mailto:tgr@tgr.it)



**T.G.R. GmbH**

Platenstraße 46  
D-90441 NÜRNBERG - GERMANY  
Tel. (+49) 0911 / 4808980  
Fax (+49) 0911 / 48089820  
<http://www.tgr.it> - E-mail: [info@tgr-deutschland.de](mailto:info@tgr-deutschland.de)

Stempel des Verkäufers - Retailer's stamp  
Sello del distribuidor - Tampon du revendeur